

210 Super • 225 B • Forax

Hoofdcilinder

LET OP !
Voor de hoofdcilinder
UITSLUITEND
remvloeistof gebruiken!

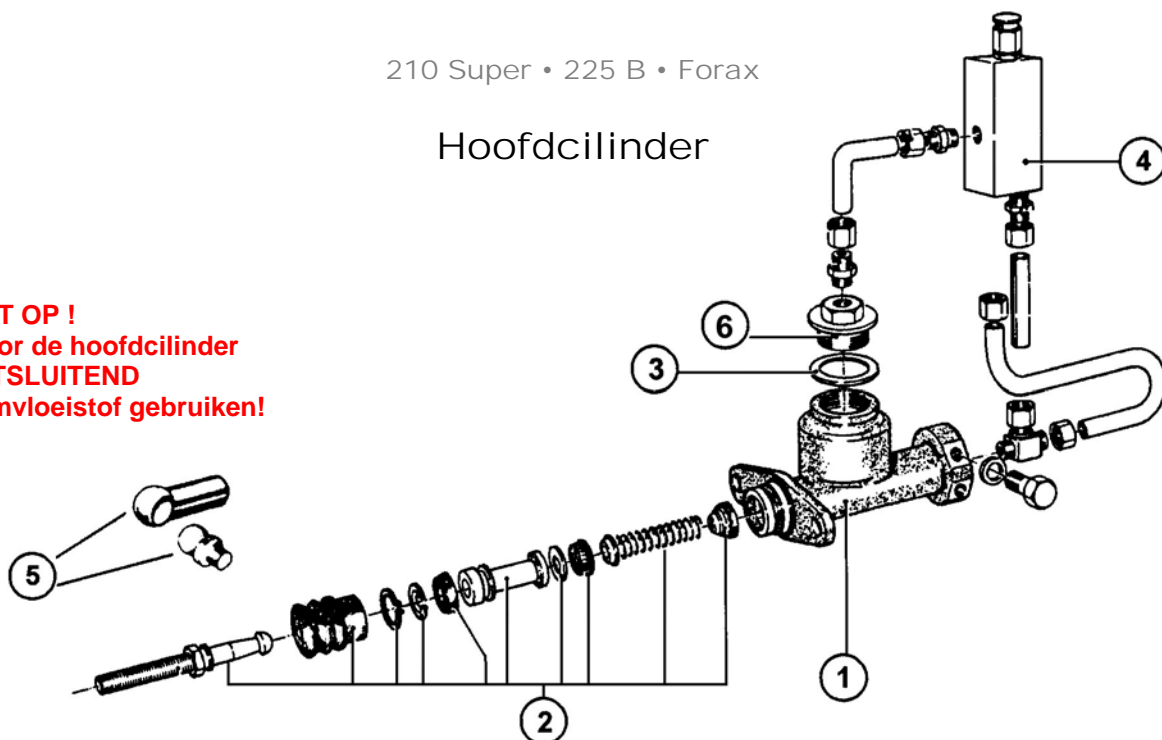

Pos.	Omschrijving	Bestelnummer
1 + 2	Hoofdcilinder	7901400 10000
2	Reparatieset hoofdcilinder	7901400 10015
3	Dichtring	7007603 03036 Q
4	Drukbegeenzingsventiel	7901692 01000
5	Kogelgewricht	7071802 13000 P
6	schroefdeksel	44006 121 23 01
	Remvloeistof, 240 ml	8853900 010

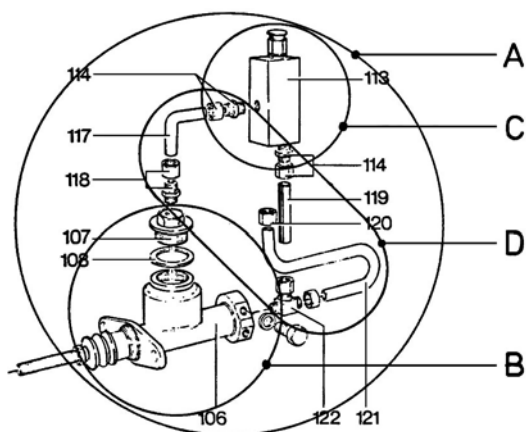

- A Hoofdcilinder compleet
- C Drukbegeenzingsventiel
- D Buizenset
- B Hoofdcilinder

	210 Super 11	210 Super 13	210 Super 16 210 Super 20	210 Super 25 225 B 130	Forax 65 225B11+13+45+60	Forax 80+100 225B16+80+100
A	44006 121 00 02	44046 121 00 02	44089 121 00 02	op aanvraag	42030 121 00 02	42070 121 00 02
B	7901400 10000	7901400 10000	7901400 10000	op aanvraag	7901400 10000	7901400 10000
C	7901692 01000	7901692 01000	7901692 01000	7901692 01000	7901692 01000	7901692 01000
D	44006 121 24 00	44046 121 24 00	44089 121 24 00	44179 121 24 00	42030 121 24 00	42070 121 24 00



210 Super • 225 B • Forax

Hoofdcilinder

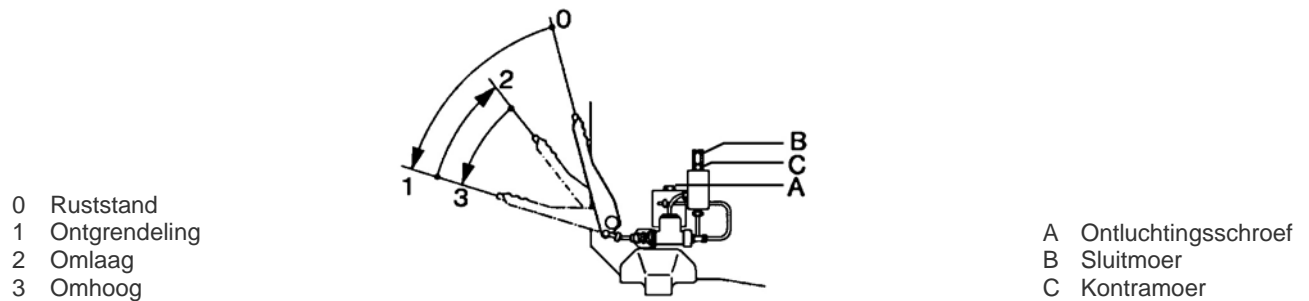

Ontluchting van het druksysteem

Wanneer het vloeistofniveau in het reservoir dusdanig gezakt is dat er lucht in het systeem gekomen is, handel dan als volgt:

- Remvloeistof tot aan de rand bijvullen.
- Ontluchtingsschroef A losdraaien.
- Zoekerhendel bewegen, tot geen luchtbelletjes meer verschijnen.
- Zoekerhendel in onderste positie vasthouden en ontluchtingsschroef A vastdraaien.
- Dan pas zoekerhendel loslaten.
- Nogmaals remvloeistof bijvullen.

Nastellen van het drukbegrenzingsventiel

Indien de veerkracht in het drukbegrenzingsventiel in de loop der tijd vermindert is, handel dan als volgt:

- Sluitmoer B verwijderen.
- Kontramoer C losdraaien.
- Nastelschroef 1 tot 2 slagen indraaien.
- Kontramoer C aandraaien.
- Sluitmoer B terugplaatsen en vast aandraaien.