

Stanzwerkzeuge für Exzenterpressen
Punching Tools for an Eccentric Press
Outils de poinçonnage pour presse excentrique

Bausatz – Sonder-Stanzvorrichtung bis Ø 58 mm, komplett

set of parts – oversize punching attachment up to Ø 58 mm, complete
 jeu de pièces – dispositif de poinçonnage grand diamètre jusqu'à Ø 58 mm, complet

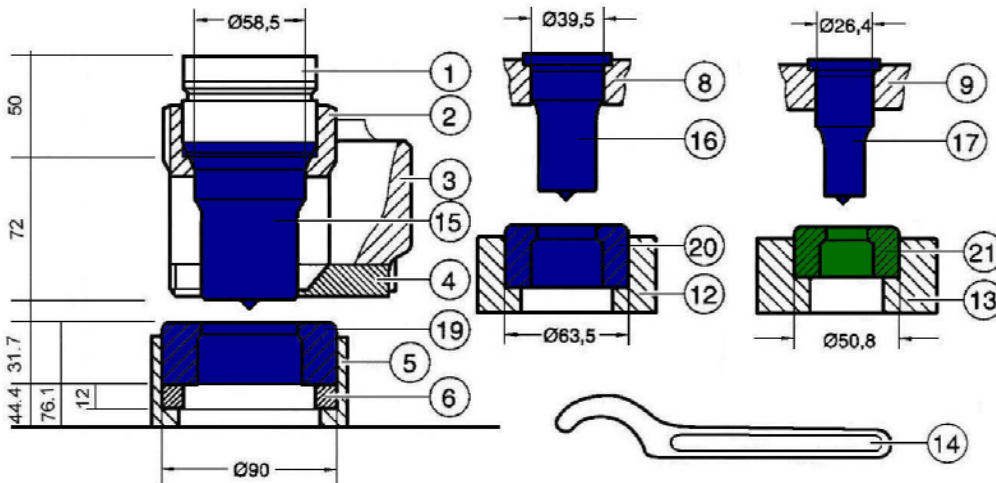

Pos. 3 (Abstreifer) und Pos. 4 (Abstreiferplatte) gehören nicht zum Lieferumfang

items 3 (stripper) and 4 (stripper plate) are not included in the scope of delivery

les postes 3 (dévêtisseur) et 4 (plaque de dévêtisseur) ne font pas partie de la livraison

Pos.	Artikelbezeichnung	Description	Description	Artikel-Nummer
1	Stempelhalter SV58	punch holder	porte -poinçon	42200 5 4012 02
2	Stempelmutter SV58	punch locking nut	écrou de fixation	44001 198 812
5	Matrizenhalter	die holder	porte matrice	44041 199 816
6	Auflagering	support ring	bague de support	44001 198 810
8	Reduzierhülse 6 / 7	reducing sleeve 6 / 7	douille de réduction 6 / 7	44001 198 814
9	Reduzierhülse 3 / 7	reducing sleeve 3 / 7	douille de réduction 3 / 7	44001 198 813
12	Reduziereinsatz 4 / 6	reducing socket 4 / 6	bague de réduction 4 / 6	44001 199 818
13	Reduziereinsatz 3 / 6	reducing socket 3 / 6	bague de réduction 3 / 6	44081 199 817
14	Hakenschlüssel	hook spanner	clé de serrage	7001810 80090

1 – 14	Bausatz Sonderstanzvorrichtung bis 58 mm Ø, komplett	set of parts, oversize punching attachment up to 58 mm Ø, complete	jeu de pièces, dispositif de poinçonnage jusqu'à 58 mm Ø, complet	44041 5 4012 90
---------------	---	---	--	------------------------

15	Rundstempel Nr. 7 Ø 40 - Ø 58 mm	round punch no. 7 Ø40 - Ø 58 mm	poinçon rond no. 7 Ø40 à Ø 58 mm
16	Rundstempel Nr. 6 Ø 26,5 - Ø 39,5 mm	round punch no. 6 Ø26.5 - Ø 39.5 mm	poinçon rond no. 6 Ø26,5 à Ø 39,5 mm
17	Rundstempel Nr. 3 Ø 5 - Ø 26 mm	round punch no. 3 Ø 5 - Ø 26 mm	poinçon rond no. 3 Ø 5 - Ø 26 mm
19	Rundmatrize Nr. 6 Ø 40,2 - Ø 68,7 mm	round die no. 6 Ø 40.2 - Ø 68.7 mm	matrice ronde no. 6 Ø 40,2 à Ø 68,7 mm
20	Rundmatrize Nr. 4 Ø 5,2 - Ø 40,7 mm	round die no. 4 Ø 5.2 - Ø 40.7 mm	matrice ronde no. 4 Ø 5,2 à Ø 40,7 mm
21	Rundmatrize Nr. 3 Ø 4,2 - Ø 33,2 mm	round die no. 3 Ø 4.2 - Ø 33.2 mm	matrice ronde no. 3 Ø 4,2 à Ø 33,2 mm

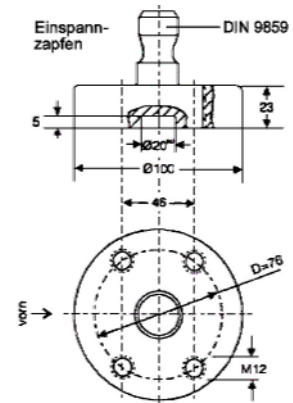

Der Einspannzapfen und die Adapterplatte gehören nicht zum Lieferumfang.
 Shank and adapter plate are not included in the scope of delivery.
 Le nez de fixation et la plaque d'adaptation ne font pas partie de la livraison.