

## Stanzwerkzeuge für Exzenterpressen

für den Einsatz von Stempeln und Matrizen bis  $\varnothing$  31 mm aus dem Peddinghaus-Lagerprogramm – **Grüne Serie**

### Punching attachment for an eccentric press

for using punches and dies up to 31mm  $\varnothing$  of the Peddinghaus **Green Series**

### Dispositif de poinçonnage pour presses excentriques

pour utiliser les poinçons et matrices Peddinghaus jusqu'à 31 mm  $\varnothing$  de la **Série verte**

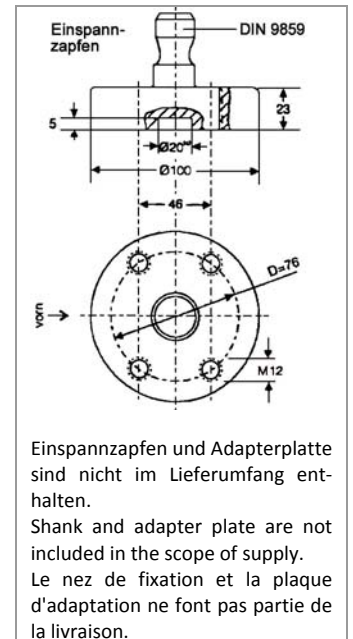
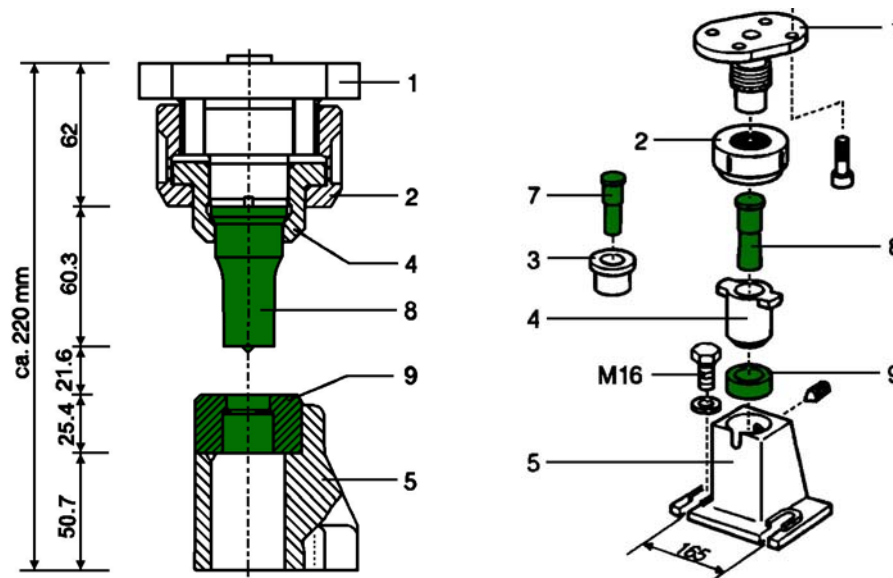

Pos.	Bezeichnung	Description	Description	Artikel-Nr. • part no. • no. de réf.
1	Stempelhalter	quick-change punch holder	porte-poinçon	40615 5 6001 00
2	Schnellspannmutter	quick-change locking nut	écrou de fixation	44081 198 991
3	Reduzierhülse	reducing sleeve	douille de réduction	44081 198 503
4	Schnellspanneinsatz	punch sleeve	douille de serrage rapide	42030 6 2191 02
5	Matrizenhalter	die holder	porte-matrice	44041 5 4016 02
6	Hakenschlüssel	hook spanner	clé de serrage	7001810 80090
1 – 6	Stanzvorrichtung für Exzenterpresse, komplett	punching attachment for eccentric press, complete	dispositif de poinçonnage pour presse ecc., complet	44041 5 4016 90

7	Stempel Nr. 2 bis $\varnothing$ 19 mm	punch no. 2 up to $\varnothing$ 19mm	poinçon no. 2 jusqu'à $\varnothing$ 19 mm	64002	
8	Stempel Nr. 5 bis $\varnothing$ 32 mm	punch no. 5 up to $\varnothing$ 32mm	poinçon no. 5 jusqu'à $\varnothing$ 32 mm	64005	
9	Matrize Nr. 3 bis $\varnothing$ 33,2 mm	die no. 3 up to $\varnothing$ 33.2mm	matrice no. 3 jusqu'à $\varnothing$ 33,2 mm	64203	